



ANGEBOTSANFRAGE

Bitte erstellen Sie uns zu folgendem Aufmaß ein Angebot:

AUFTRAG

Hiermit beauftragen wir entsprechend nachfolgendem Aufmaß:

<p>Projektbeschreibung</p>	<p>IHRE ANSCHRIFT</p> <hr/> <hr/> <hr/> <p>Datum, Unterschrift</p>
<p>Material: <input type="checkbox"/> VA <input type="checkbox"/> Stahl</p>	
<p>Rohrdurchmesser: <input type="text"/></p>	
<p><input type="checkbox"/> aus Korn 600 gebogen, ohne Nacharbeit <input type="checkbox"/> nach dem Biegen nachschleifen, Korn: <input type="text"/></p>	

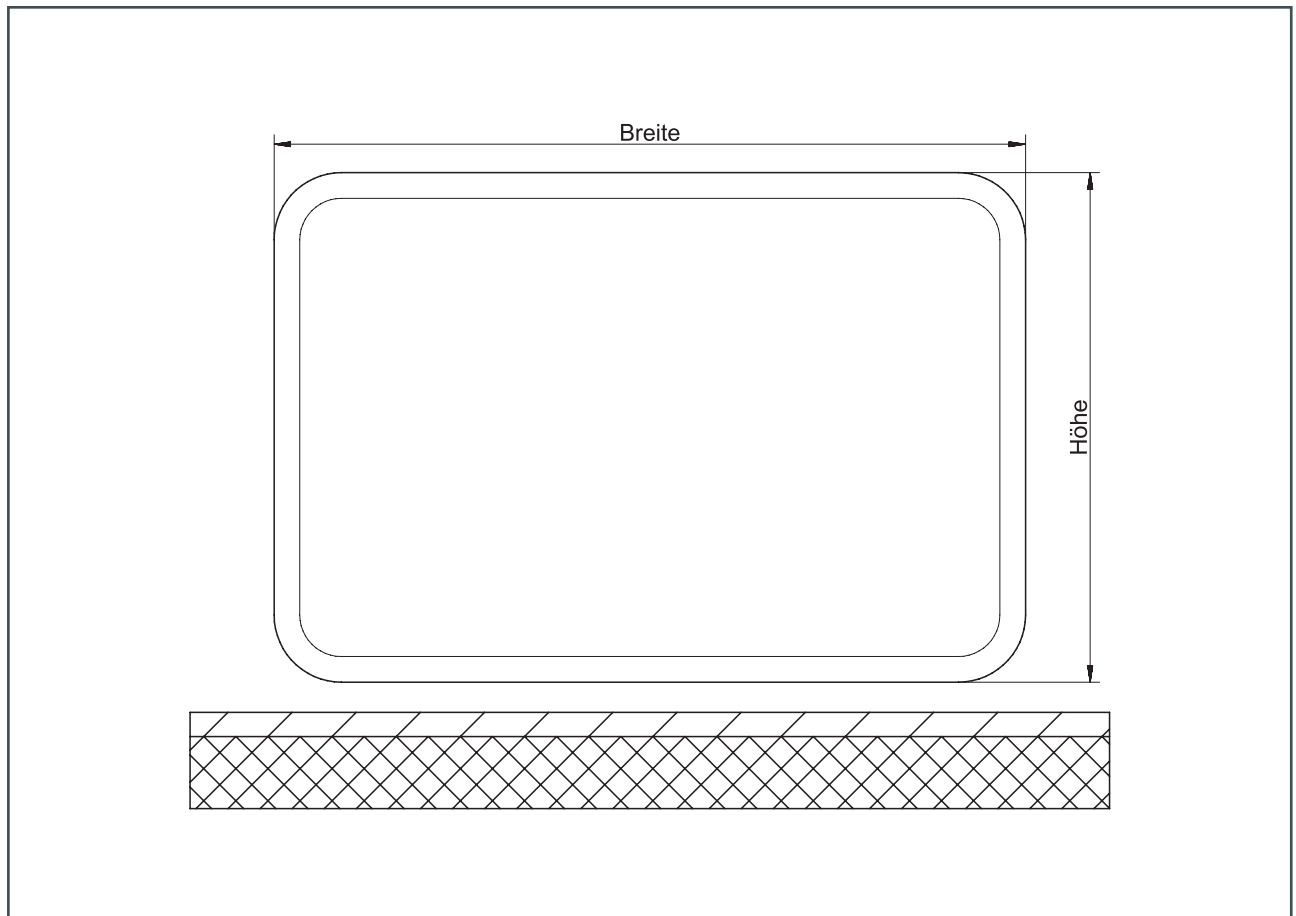



ANGEBOTSANFRAGE

Bitte erstellen Sie uns zu folgendem Aufmaß ein Angebot:

AUFTRAG

Hiermit beauftragen wir entsprechend nachfolgendem Aufmaß:

<p>Projektbeschreibung</p>	<p>IHRE ANSCHRIFT</p> <hr/> <hr/> <hr/> <p>Datum, Unterschrift</p>
<p>Material: <input type="checkbox"/> VA <input type="checkbox"/> Stahl</p> <p>Rohrdurchmesser: <input type="text"/></p> <p><input type="checkbox"/> aus Korn 600 gebogen, ohne Nacharbeit <input type="checkbox"/> nach dem Biegen nachschleifen, Korn: <input type="text"/></p>	

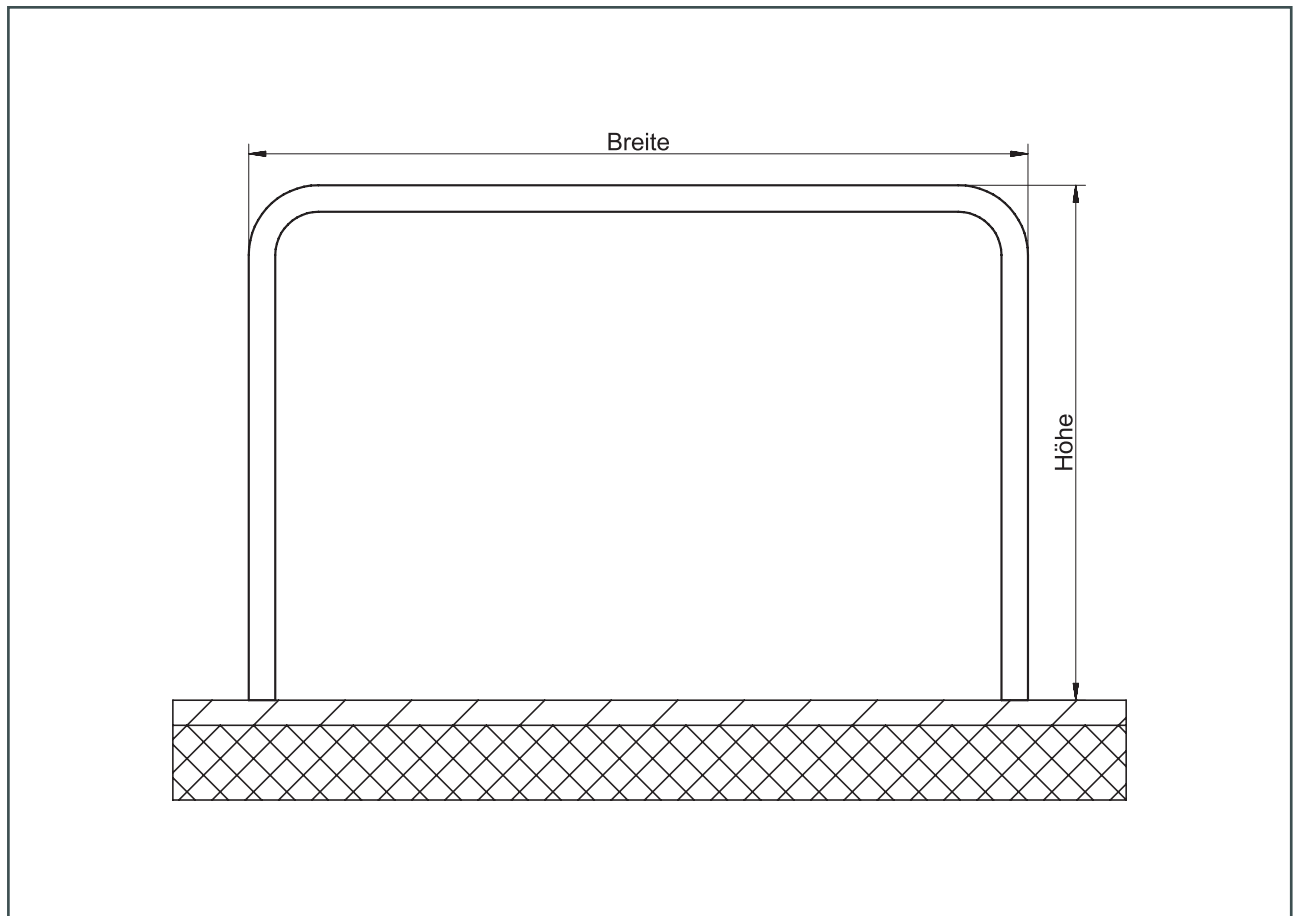



ANGEBOTSANFRAGE

Bitte erstellen Sie uns zu folgendem Aufmaß ein Angebot:

AUFTRAG

Hiermit beauftragen wir entsprechend nachfolgendem Aufmaß:

<p>Projektbeschreibung</p> <p>Material: <input type="checkbox"/> VA <input type="checkbox"/> Stahl</p> <p>Rohrdurchmesser: <input type="text"/></p> <p><input type="checkbox"/> aus Korn 600 gebogen, ohne Nacharbeit <input type="checkbox"/> nach dem Biegen nachschleifen, Korn: <input type="text"/></p>	<h3>IHRE ANSCHRIFT</h3> <hr/> <hr/> <hr/> <p>Datum, Unterschrift</p>
--	--

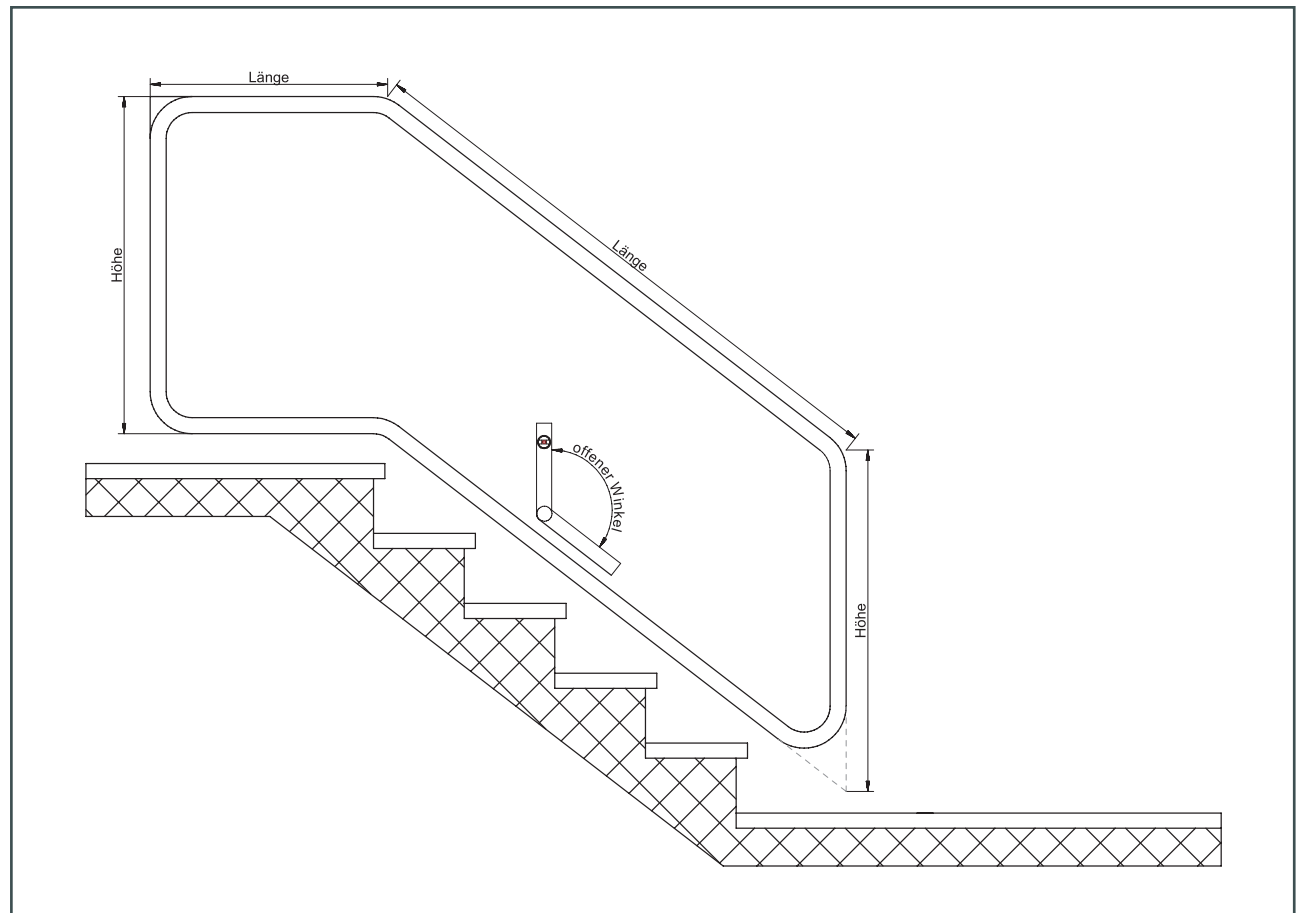



ANGEBOTSANFRAGE

Bitte erstellen Sie uns zu folgendem Aufmaß ein Angebot:

AUFTRAG

Hiermit beauftragen wir entsprechend nachfolgendem Aufmaß:

<p>Projektbeschreibung</p> <p>Material: <input type="checkbox"/> VA <input type="checkbox"/> Stahl</p> <p>Rohrdurchmesser: <input type="text"/></p> <p><input type="checkbox"/> aus Korn 600 gebogen, ohne Nacharbeit <input type="checkbox"/> nach dem Biegen nachschleifen, Korn: <input type="text"/></p>	<h3>IHRE ANSCHRIFT</h3> <hr/> <hr/> <hr/> <p>Datum, Unterschrift</p>
--	--

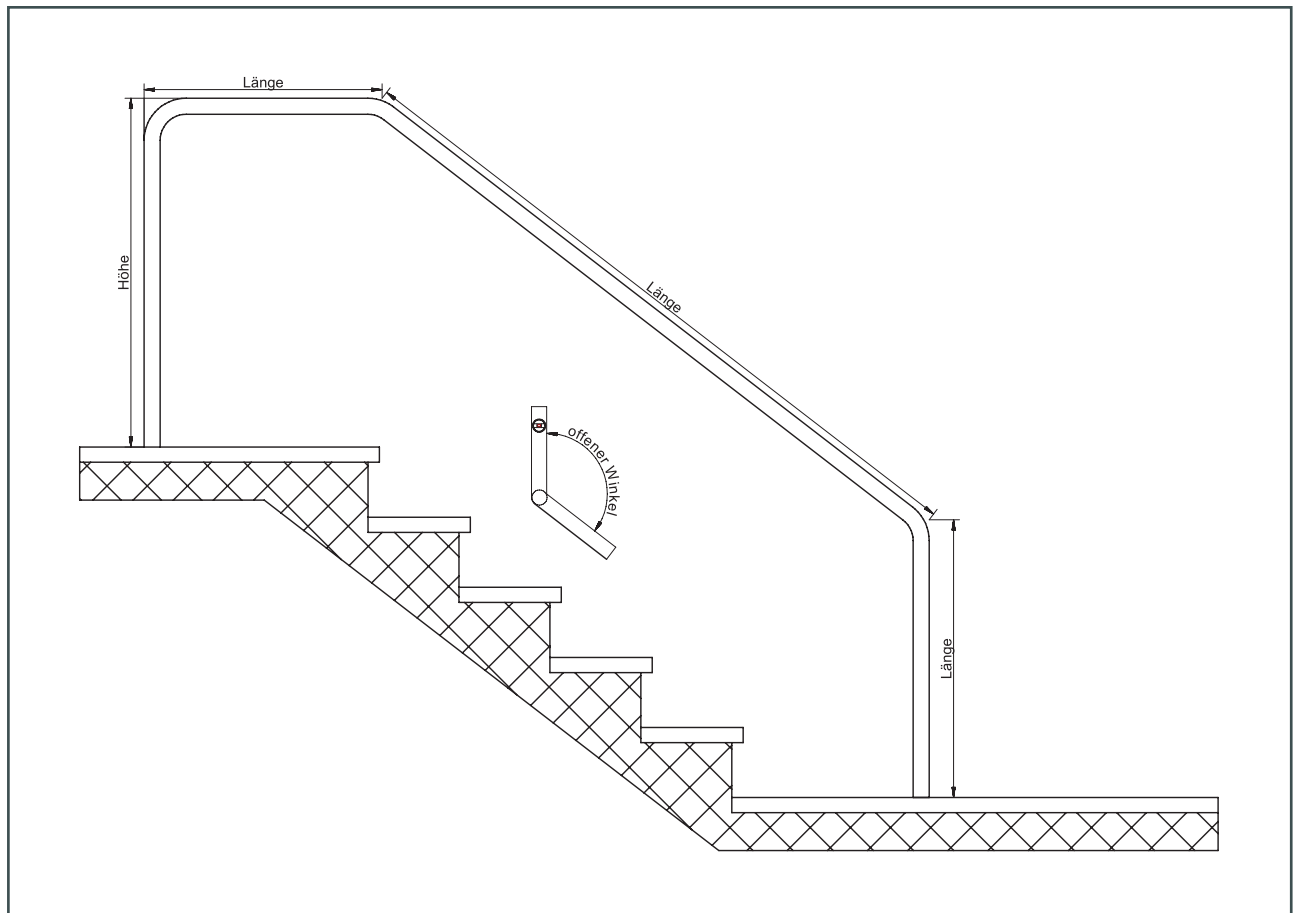



ANGEBOTSANFRAGE

Bitte erstellen Sie uns zu folgendem Aufmaß ein Angebot:

AUFTRAG

Hiermit beauftragen wir entsprechend nachfolgendem Aufmaß:

<p>Projektbeschreibung</p> <p>Material: <input type="checkbox"/> VA <input type="checkbox"/> Stahl</p> <p>Rohrdurchmesser: <input type="text"/></p> <p><input type="checkbox"/> aus Korn 600 gebogen, ohne Nacharbeit <input type="checkbox"/> nach dem Biegen nachschleifen, Korn: <input type="text"/></p>	<h3>IHRE ANSCHRIFT</h3> <hr/> <hr/> <hr/> <p>Datum, Unterschrift</p>
--	--

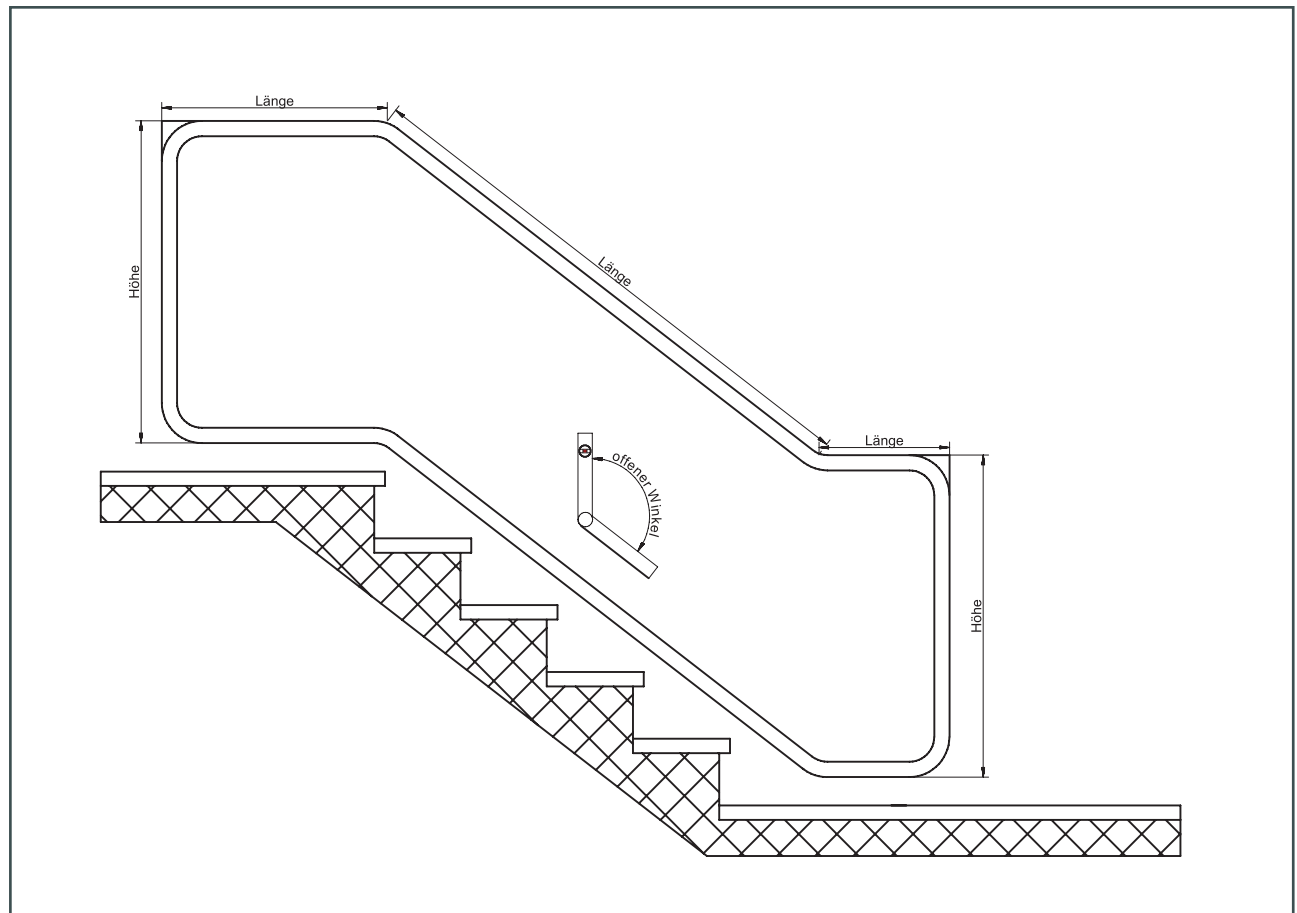



ANGEBOTSANFRAGE

Bitte erstellen Sie uns zu folgendem Aufmaß ein Angebot:

AUFTRAG

Hiermit beauftragen wir entsprechend nachfolgendem Aufmaß:

<p>Projektbeschreibung</p> <p>Material: <input type="checkbox"/> VA <input type="checkbox"/> Stahl</p> <p>Rohrdurchmesser: <input type="text"/></p> <p><input type="checkbox"/> aus Korn 600 gebogen, ohne Nacharbeit <input type="checkbox"/> nach dem Biegen nachschleifen, Korn: <input type="text"/></p>	<h3>IHRE ANSCHRIFT</h3> <hr/> <hr/> <hr/> <p>Datum, Unterschrift</p>
--	--

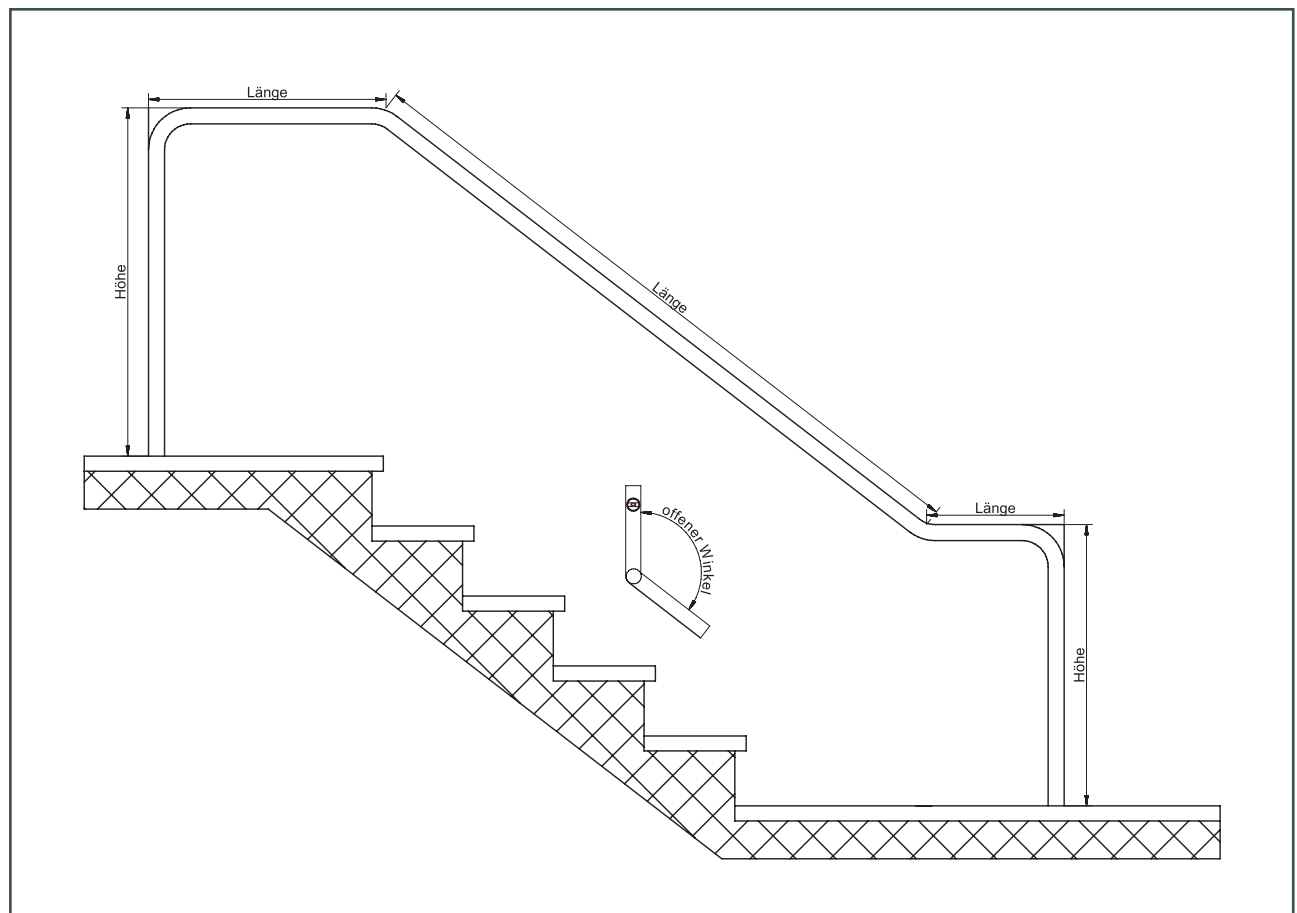



ANGEBOTSANFRAGE

Bitte erstellen Sie uns zu folgendem Aufmaß ein Angebot:

AUFTRAG

Hiermit beauftragen wir entsprechend nachfolgendem Aufmaß:

<p>Projektbeschreibung</p> <p>Material: <input type="checkbox"/> VA <input type="checkbox"/> Stahl</p> <p>Rohrdurchmesser: <input type="text"/></p> <p><input type="checkbox"/> aus Korn 600 gebogen, ohne Nacharbeit <input type="checkbox"/> nach dem Biegen nachschleifen, Korn: <input type="text"/></p>	<h3>IHRE ANSCHRIFT</h3> <hr/> <hr/> <hr/> <p>Datum, Unterschrift</p>
--	--

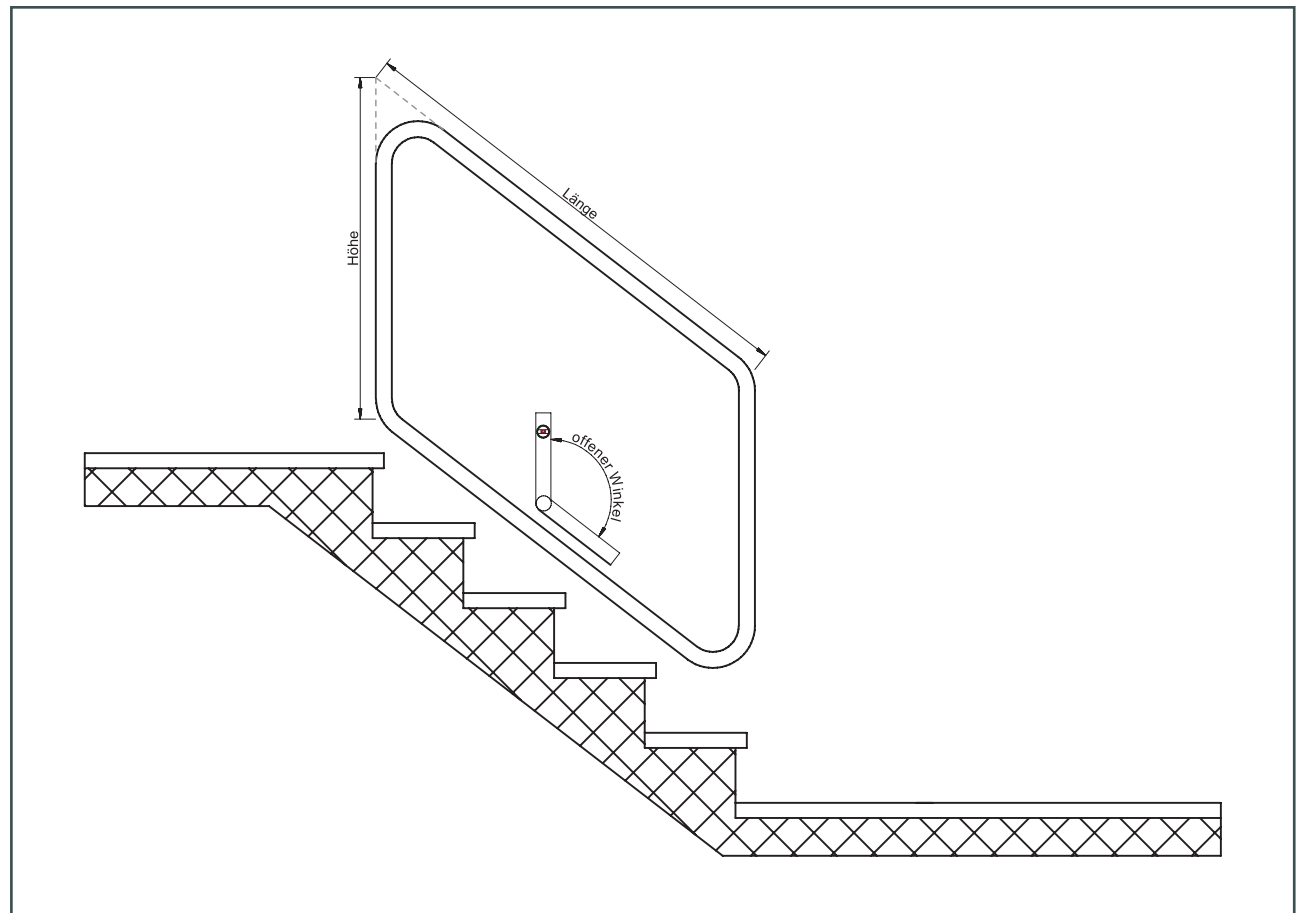



ANGEBOTSANFRAGE

Bitte erstellen Sie uns zu folgendem Aufmaß ein Angebot:

AUFTRAG

Hiermit beauftragen wir entsprechend nachfolgendem Aufmaß:

<p>Projektbeschreibung</p> <p>Material: <input type="checkbox"/> VA <input type="checkbox"/> Stahl</p> <p>Rohrdurchmesser: <input type="text"/></p> <p><input type="checkbox"/> aus Korn 600 gebogen, ohne Nacharbeit <input type="checkbox"/> nach dem Biegen nachschleifen, Korn: <input type="text"/></p>	<h3>IHRE ANSCHRIFT</h3> <hr/> <hr/> <hr/> <p>Datum, Unterschrift</p>
--	--

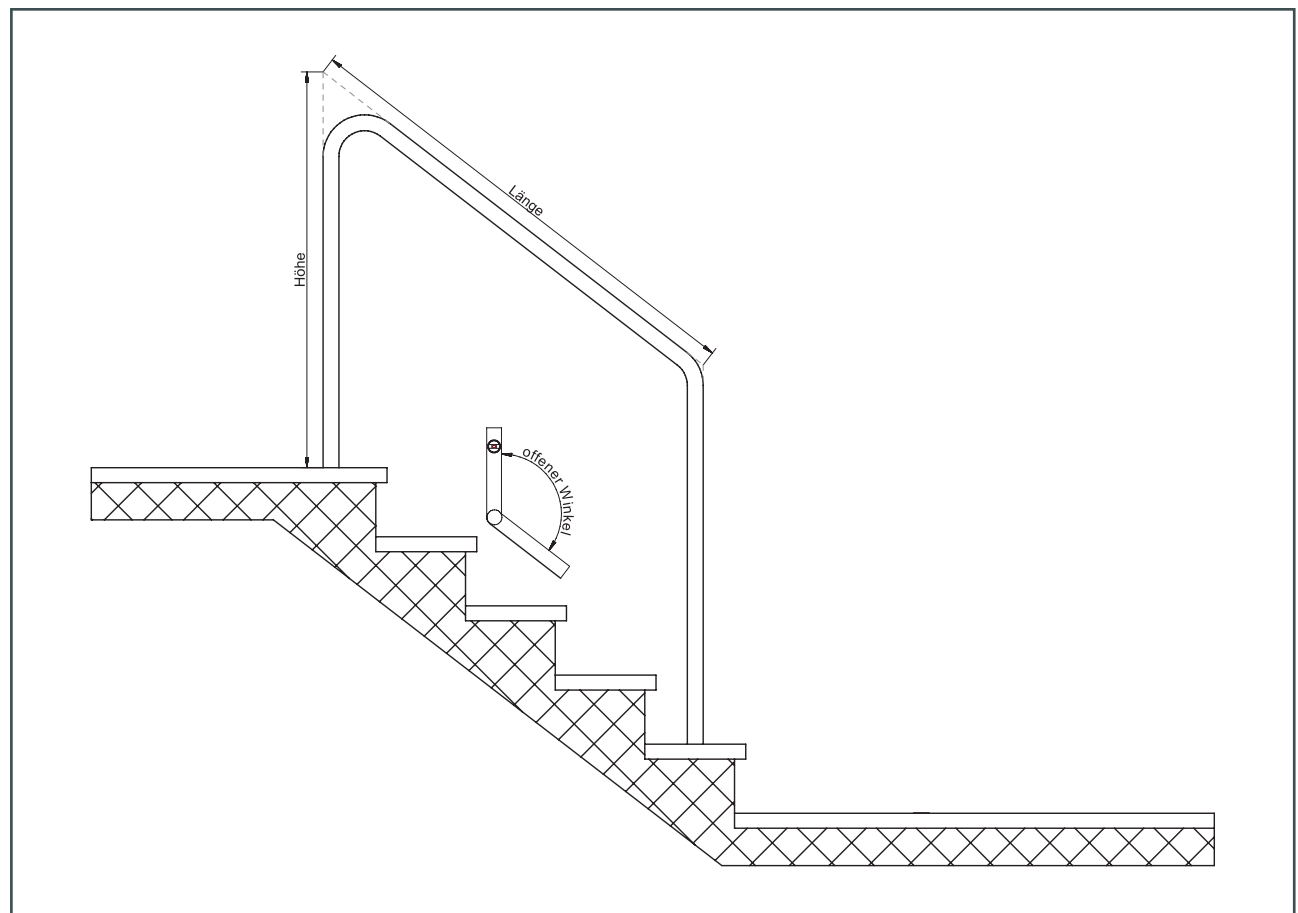



ANGEBOTSANFRAGE

Bitte erstellen Sie uns zu folgendem Aufmaß ein Angebot:

AUFTRAG

Hiermit beauftragen wir entsprechend nachfolgendem Aufmaß:

<p>Projektbeschreibung</p>	<p>IHRE ANSCHRIFT</p> <hr/> <hr/> <hr/> <p>Datum, Unterschrift</p>
<p>Material: <input type="checkbox"/> VA <input type="checkbox"/> Stahl</p> <p>Rohrdurchmesser: <input type="text"/></p> <p><input type="checkbox"/> aus Korn 600 gebogen, ohne Nacharbeit <input type="checkbox"/> nach dem Biegen nachschleifen, Korn: <input type="text"/></p>	

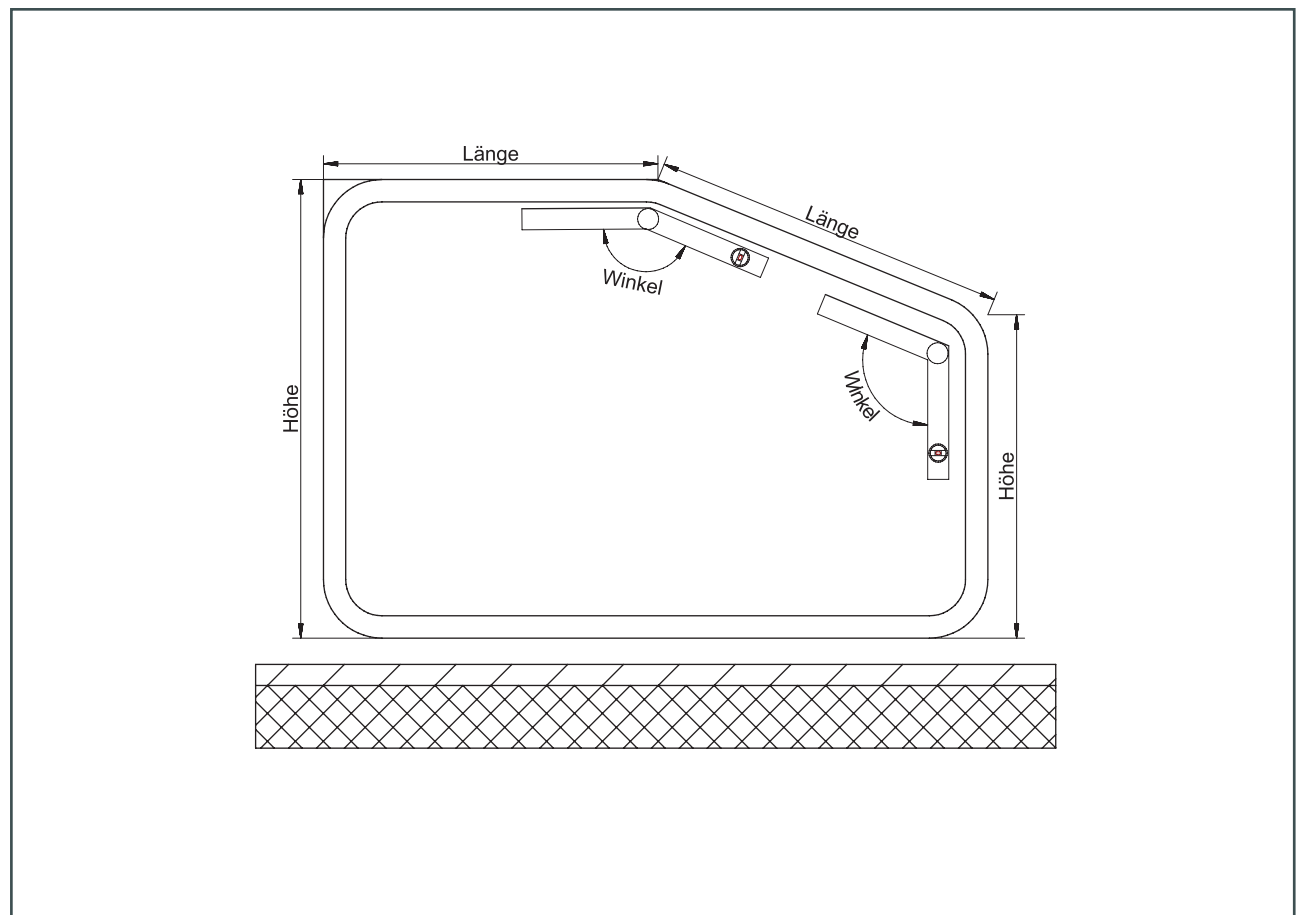



ANGEBOTSANFRAGE

Bitte erstellen Sie uns zu folgendem Aufmaß ein Angebot:

AUFTRAG

Hiermit beauftragen wir entsprechend nachfolgendem Aufmaß:

<p>Projektbeschreibung</p>	<p>IHRE ANSCHRIFT</p> <hr/> <hr/> <hr/> <p>Datum, Unterschrift</p>
<p>Material: <input type="checkbox"/> VA <input type="checkbox"/> Stahl</p> <p>Rohrdurchmesser: <input type="text"/></p> <p><input type="checkbox"/> aus Korn 600 gebogen, ohne Nacharbeit <input type="checkbox"/> nach dem Biegen nachschleifen, Korn: <input type="text"/></p>	

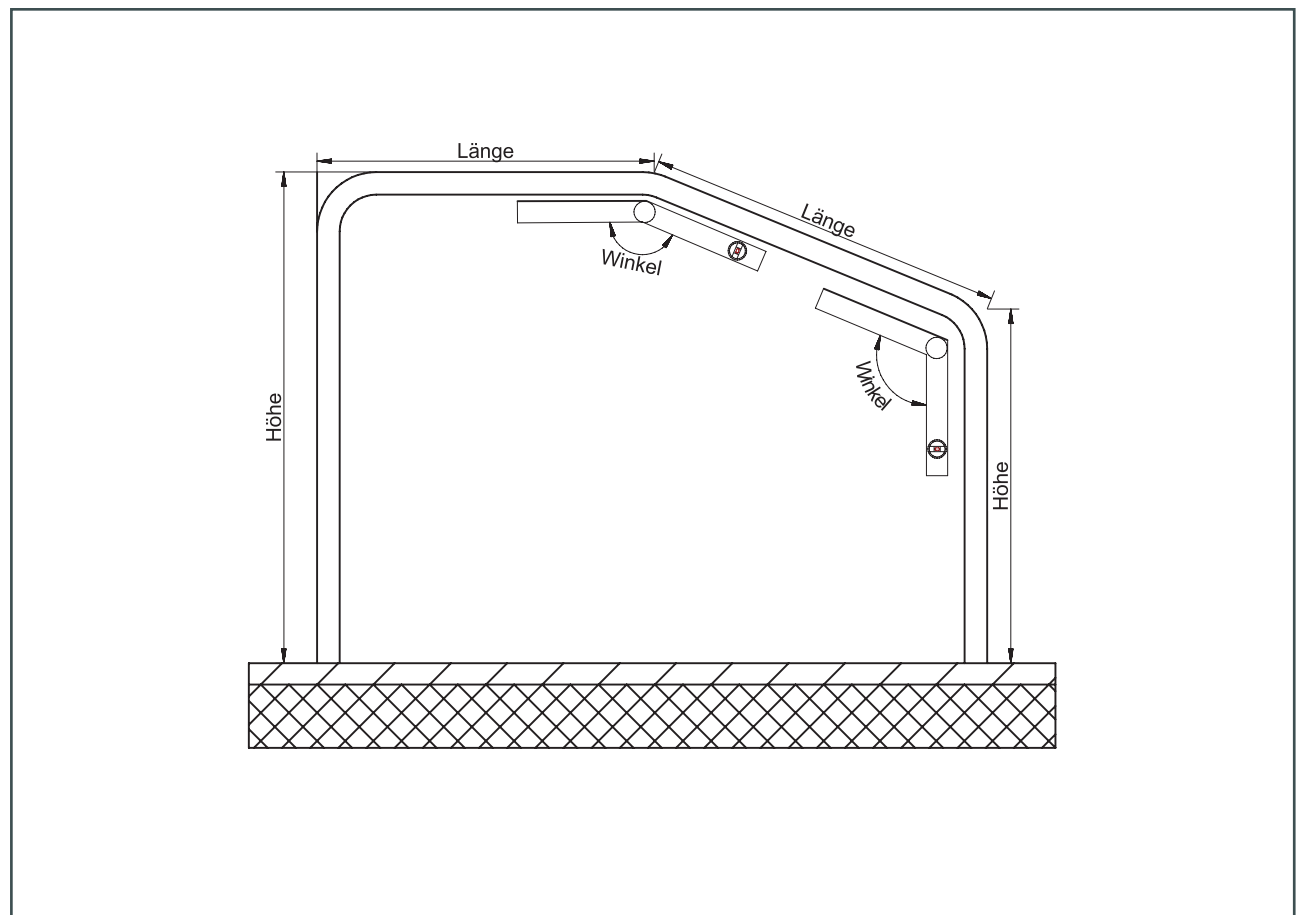



ANGEBOTSANFRAGE

AUFTRAG

Bitte erstellen Sie uns zu folgendem Aufmaß ein Angebot:

Hiermit beauftragen wir entsprechend nachfolgendem Aufmaß:

Material:	<input type="checkbox"/> VA	<input type="checkbox"/> Stahl
Rohrdurchmesser:		
Stückzahl:		
Stockwerkshöhe:		
Steigungshöhe:		
Stufenanzahl:		
Auftrittsbreite:		
Auftrittsradius:		
Wendel-Durchmesser:		

IHRE ANSCHRIFT

Datum, Unterschrift

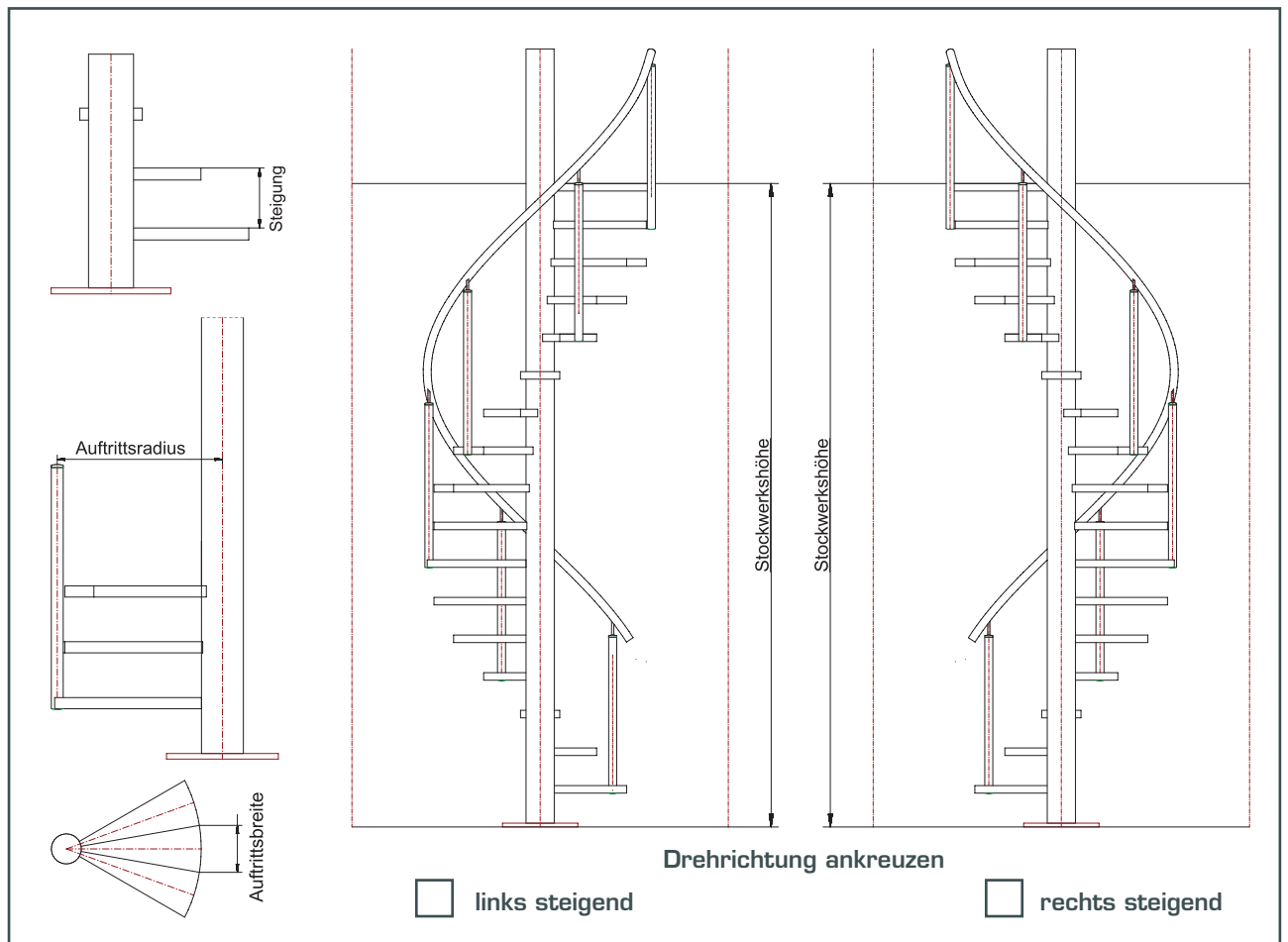



OBERBÖRSCH BIEGEZENTRUM

Wir biegen es für Sie hin!

ANGEBOTSANFRAGE

Bitte erstellen Sie uns zu folgendem Aufmaß ein Angebot:

AUFTRAG

Hiermit beauftragen wir entsprechend nachfolgendem Aufmaß:

<p>Projektbeschreibung</p> <p>Material: <input type="checkbox"/> VA <input type="checkbox"/> Stahl</p> <p>Rohrdurchmesser: <input type="text"/></p> <p><input type="checkbox"/> aus Korn 600 gebogen, ohne Nacharbeit <input type="checkbox"/> nach dem Biegen nachschleifen, Korn: <input type="text"/></p>	<h3>IHRE ANSCHRIFT</h3> <hr/> <hr/> <hr/> <p>Datum, Unterschrift</p>
--	--